

JPFK-齿型咬接面板螺钉

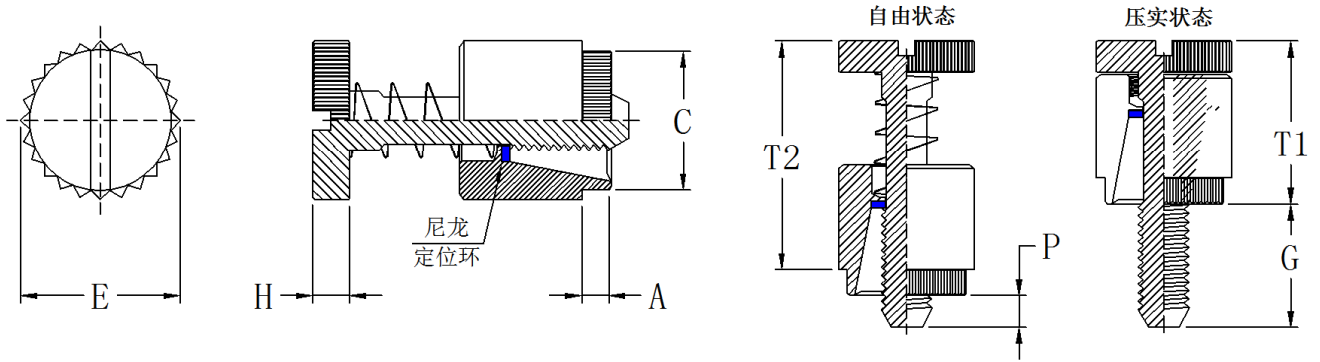

螺纹等级：外螺纹，公制6g，英制2A
 材料要求：
 固定座、螺钉、弹簧：300系列不锈钢
 定位环：尼龙，温度不高于200° F或93° C
 表面处理：
 固定座、螺钉：钝化处理
 弹簧、定位环：本色
 适用板材：硬度不高于HRB55或HB96, PCB板

编码规则

JPFK - 440 - 62
 ↓ ↓ ↓
 类型 螺纹 长度
 代码 代码



英制尺寸 (单位: 英寸 in)

螺纹规格	紧固件类型	螺纹代码	螺钉长度代码	A 最大	C 最大	E ±.010	G ±.015	P ±.025	H ±.005	T1 最大	T2 参考	最小孔边距
4#-40	JPFK	440	40	.060	.283	.312	.250	-	.072	.36	.54	.20
			62				.375	.125				
			84				.500	.250				
6#-32	JPFK	632	40	.060	.299	.344	.250	-	.072	.36	.54	.26
			62				.375	.125				
			84				.500	.250				

公制尺寸 (单位: 毫米 mm)

螺纹规格	紧固件类型	螺纹代码	螺钉长度代码	A 最大	C 最大	E ±0.25	G ±0.4	P ±0.64	H ±0.13	T1 最大	T2 参考	最小孔边距
M3 x 0.5	JPFK	M3	40	1.53	7.19	7.92	6.4	-	1.83	9.14	13.72	5.08
			62				9.5	3.2				
			84				12.7	6.4				

安装板参数	紧固件类型	英制尺寸 (单位: 英寸 in)		
		螺纹代码	安装板孔径+.003	最小板厚
	JPFK	440	.265	.060
JPFK	632	.281	.060	

公制尺寸 (单位: 毫米 mm)		
螺纹代码	安装板孔径+0.08	最小板厚
M3	6.73	1.53

性能参数	紧固件类型	英制螺纹		
		测试板	.060" PCB 板	
	螺纹代码	安装力 lbs.	推出力 lbs.	
JPFK	440	250	55	
JPFK	632	400	60	

公制螺纹		
测试板	1.5mm PCB 板	
螺纹代码	安装力 KN	推出力 N
M3	1.1	245